

1. Stand application Start-up company Stage | Set | Scenery

① Exhibitor name _____

② Street _____

③ Postal code _____ ④ City _____ ⑤ Country _____

⑥ Internet address _____ ⑦ Company E-mail _____

⑧ Phone _____ ⑨ Fax _____

Ms. _____
 Mr. _____

Contact person _____ E-mail of contact person _____

Phone _____ Fax _____

⑩ Product key numbers (Please fill in the product key numbers according to the nomenclature.)

⑪ We would like to be listed in the alphabetical exhibitor directory under the following letter:

IMPORTANT: The above exhibitor's details (point 1-11) will be used for the exhibitor's entry in the official printed catalogue and in the Stage|Set|Scenery Virtual Market Place without taking responsibility for the correctness of these data.

Type of business

Manufacturer Services Agent Manual trades Planner/Stage planner Educational institution

Media/Press Association/Organisation

_____ Founding year of company

Yes, we are interested in participating as a speaker at the international DTHG Conference. (s. Terms and conditions)

Invoice address

Invoice recipient _____

Street _____

Postal code _____ City _____ Country _____

VAT ID No. _____ Company domicile outside the European Union. We do not have a VAT ID No. and enclose a registration certificate from our tax authority.

Phone _____

E-mail _____ Fax _____

Place and date _____ Stamp and legally binding signature of invoice recipient _____

Will be filled out by Messe Berlin.

Kd.-Nr.	
Auftragsnr.	
Eingangsbestätigung	
Halle	Stand-Nr.
Zulassungsbestätigung	



2. Choice of stand space

Exhibitor name

In accordance with the exhibition terms and conditions we would like to order the following:
All prices exclude statutory VAT.

Start-Up package (items 1.-6. incl.)

1. Stand rental

Start-Up Package 1.250.- EUR

(Specifications see information sheet for start-up companies)

2. Power consumption is included in the Start-Up package

3. Water consumption is included (Please note: water conductors have to be ordered separately)

4. Exhibitor passes: 4 passes are included in the Start-Up package

5. Media-Package

Services analogue to additional represented companies, see separate sheet "Media Package".

6. Association of German Trade Fair Industry (AUMA) fee

By signing this application we accept the data protection regulations, the Conditions of Participation and the General Terms of Business for Messe Berlin Trade Fairs and Exhibitions. Place of performance and court of jurisdiction: Berlin, Germany.

Place and date

Stamp and legally binding signature of invoice recipient



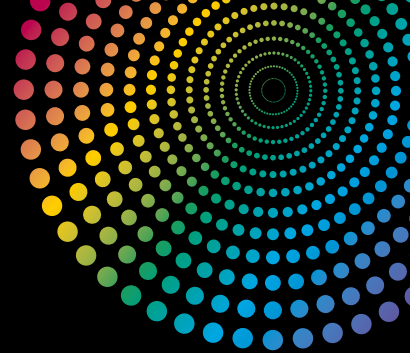

STAND APPLICATION START-UP COMPANIES

Offer for young, innovative companies, which at the time of booking have not been on the market for more than 3 years:

Counter/ Workplace

- Construction of U-shaped counter
 - Dimensions (H/W/D) in mm: 2200 x 900x 2257
 - Material: White decorative panel, edge 1 mm
 - Narrow carcass substructure with door
 - Tabletop with plexiglass insert
 - Chrome toe rail on both sides
- 1 long arm spotlight
- Carpet
- Flat rate for wiring
- Basic connection 6.5KW, including 2 sockets

• Artwork

- Printed logo on panel
- Digital printing 700 x 700 mm (special rate) on Forex
- Laminate acrylic insert on work table: coloured matt coated + cut all round

• Furnishings

- 2 Catifa bar stools
- 1 wastepaper basket

Optional:

- 48" Samsung LCD display 48HC675 with USB

Additional cost: EUR 550

COSTS:

EUR 1.250.00 excluding VAT. By signing this application we accept the Conditions of Participation and the General terms of Business for Messe Berlin trade shows.

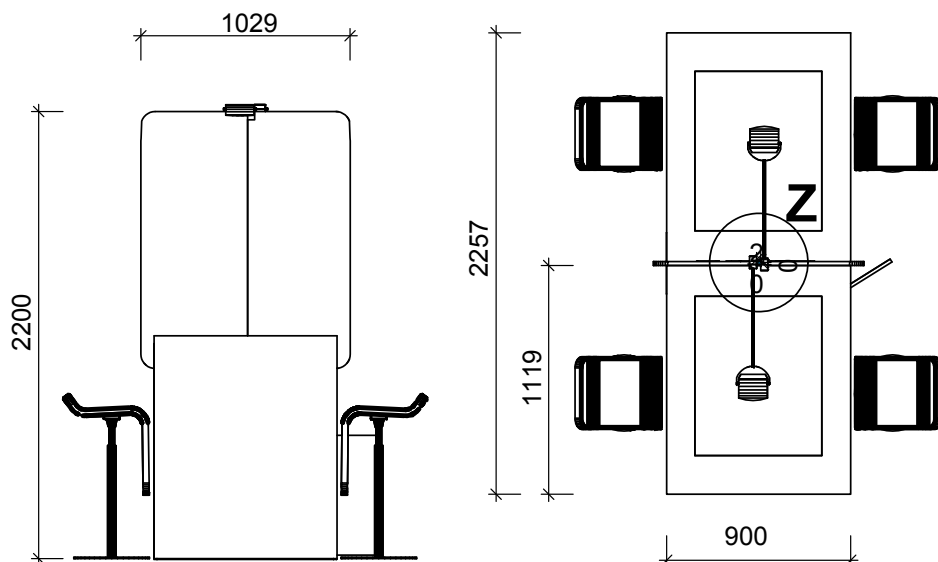

Stage|Set|Scenery Media-Package

Das Media-Package umfasst die Darstellung im **Print-Katalog** und im **Virtual Market Place®**, der offiziellen Online-Aussteller- und Produktsuche der Stage|Set|Scenery. Die Daten aus Ihrer Standanmeldung werden für beide Einträge zugrunde gelegt. Ihre Daten können Sie im Virtual Market Place® überprüfen, aktualisieren und vervollständigen. Zur Unterstützung der Bearbeitung Ihrer Daten steht Ihnen die Onlineredaktion zur Verfügung. Diese Daten werden auch für den Print-Katalog übernommen. **Meldeschluss: 15. Mai 2019**

Leistungen für Hauptaussteller und Mitaussteller	Zusätzliche vertretene Unternehmen
Print-Katalog <ul style="list-style-type: none"> Firmengründeintrag im alphabetischen Ausstellerverzeichnis (<i>Firmenname, Anschrift, Telefon- und Faxnummer, E-Mail- und Internetadresse, Hallen- und Standnummer</i>) Gründeintrag im Produktgruppen-Verzeichnis (<i>Firmenname, Halle- und Standnummer</i>) 	Print-Katalog <ul style="list-style-type: none"> Firmengründeintrag im alphabetischen Ausstellerverzeichnis (<i>Firmenname, Anschrift, Telefon- und Faxnummer, E-Mail- und Internetadresse, Hallen- und Standnummer</i>) Gründeintrag im Produktgruppen-Verzeichnis(<i>Firmenname, Halle- und Standnummer</i>)
Online-Katalog (=Virtual Market Place®) <ul style="list-style-type: none"> Gründeintrag (<i>Firmenname, Anschrift, Telefon- und Faxnummer, E-Mail- und Internetadresse, Hallen- und Standnummer</i>) Firmenporträt (max. 4.000 Zeichen inkl. Leerzeichen) Firmenlogo Eintrag in die Produktgruppen der Nomenklatur Präsentation von bis zu 5 Produkten in Text und Bild mit Link auf die angebotenen Produkte der eigenen Homepage (max. 4.000 Zeichen pro Produkt inkl. Leerzeichen) 3 Ansprechpartner (Tel., E-Mail, Foto) Kennzeichnung der neuen Produkte in einer Neuheiten-Liste Links zu Videos auf der Firmenwebseite Link auf Social Media-Profile (z. B. Facebook, Twitter) Aufnahme von Produktneuheiten in den Stage Set Scenery Newsletter ab Februar 2019 	Online-Katalog (=Virtual Market Place®) <ul style="list-style-type: none"> Gründeintrag (<i>Firmenname, Anschrift, Telefon- und Faxnummer, E-Mail- und Internetadresse, Hallen- und Standnummer</i>) Firmenporträt (max. 4.000 Zeichen inkl. Leerzeichen) Firmenlogo Eintrag in die Produktgruppen der Nomenklatur Präsentation von 1 Produkt in Text und Bild mit Link auf das angebotene Produkt der eigenen Homepage (max. 4.000 Zeichen inkl. Leerzeichen) Kennzeichnung der neuen Produkte in einer Neuheiten-Liste
Preis <ul style="list-style-type: none"> 399,00 Euro zzgl. der gesetzlichen MwSt. 	Preis <ul style="list-style-type: none"> 167,00 Euro zzgl. der gesetzlichen MwSt.
<p>Nach Eingang Ihrer Standanmeldung können Sie Ihre persönlichen Zugangsdaten bei der Online-Redaktion anfordern und selbständig Ihren Eintrag im Virtual Market Place® vervollständigen. Für Fragen steht Ihnen die Online-Redaktion von Mo.-Fr., 9:00-18:00 MEZ, unter der Tel.: +49 (0)30 3038 2180 zur Verfügung</p>	

ZUSATZ-EINTRÄGE (kostenpflichtig)	Print-Katalog <ul style="list-style-type: none"> z.B. Anzeigen 	Ansprechpartner: MM-Musik-Media-Verlag GmbH & Co. KG. Emil-Hoffmann-Str. 13 50996 Köln Tel: +49 (0)2236 962170 Fax: +49 (0)2236 962175
	Virtual Market Place® <ul style="list-style-type: none"> Bannerwerbung Weitere Produkteinträge Präsentation von Jobangeboten 	Ansprechpartner: Online-Redaktion Virtual Market Place® Mo.-Fr., MEZ 09:00-18:00 Uhr Tel.: +49 (0)30 3038 2180 Fax: +49 (0)30 3038 2172 E-Mail: editorial@virtualmarket.stage-set-scenery.de
<p>Die Unterlagen für die Bestellung zusätzlicher Leistungen finden Sie auf www.stage-set-scenery.de/Aussteller</p>		

Laufzeit des Media-Package

Alle Leistungen des Media-Package können von Ihnen ab Standzulassung im Zeitraum vom **01.02.2019** bis zum **31.01.2021** in Anspruch genommen werden. Innerhalb dieses Zeitraums können Sie Ihre Daten beliebig oft aktualisieren.